

Denna ritning förblir vår egendom. Den får inte obehörigen vore sig i ursprungligt eller ändrat skick utan vårt medgivande kopieras eller mångfaldigas, förvisas för eller på annat sätt delgivas eller utlämnas till annan och ej heller användas för tillverkning, såvida icke skriftligt avtal härom föreligger. Överträdelse härav beivras.

Denna Cad-Ritning får ej ändras manuellt

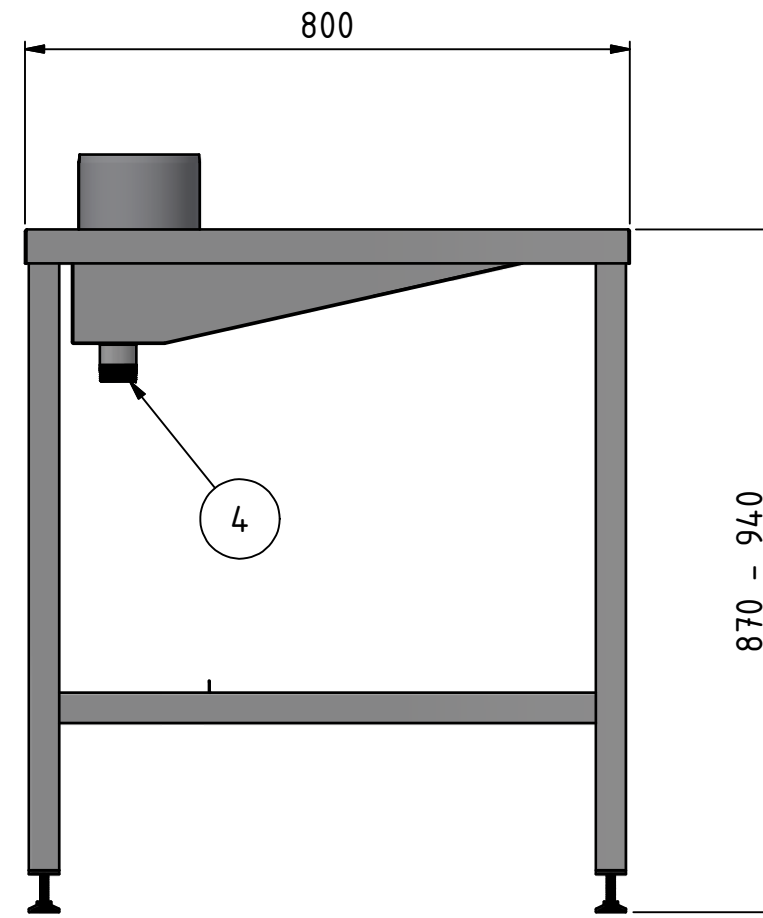
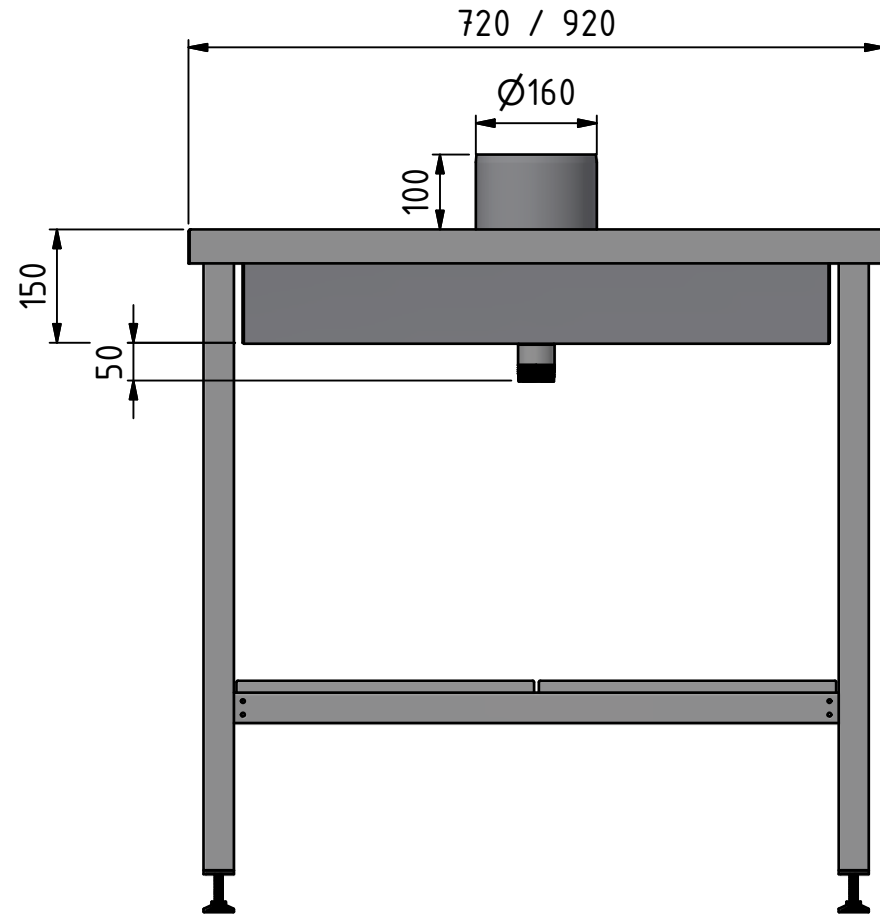

# KUNDRITNING

Godkännes för tillverkning.

Datum: \_\_\_\_\_

Signatur: \_\_\_\_\_

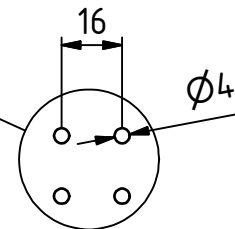
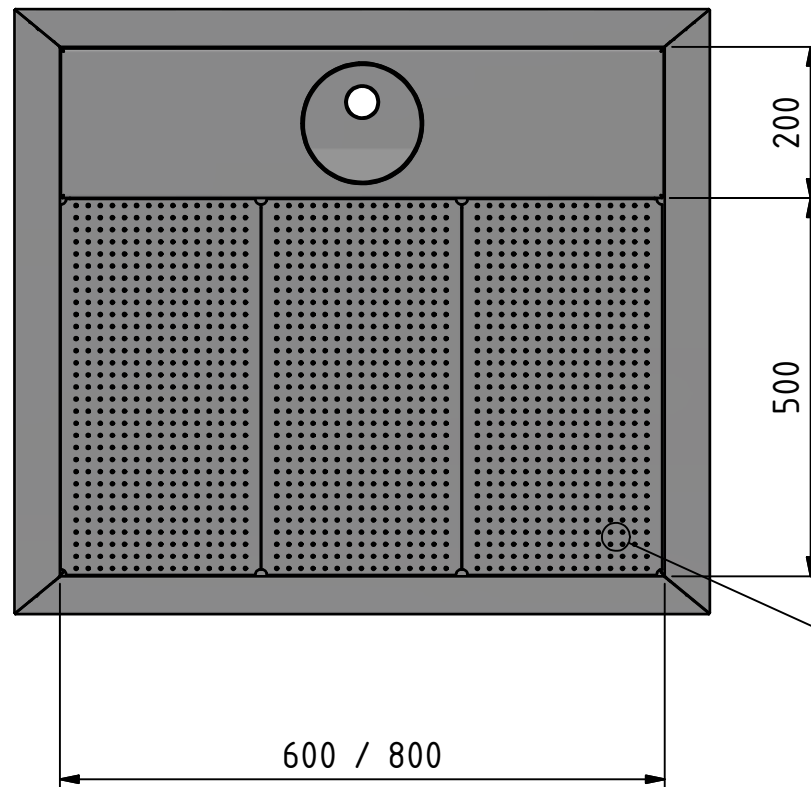

Plåt med ventilationsrör  
Urtagbara ventilationsplåtar

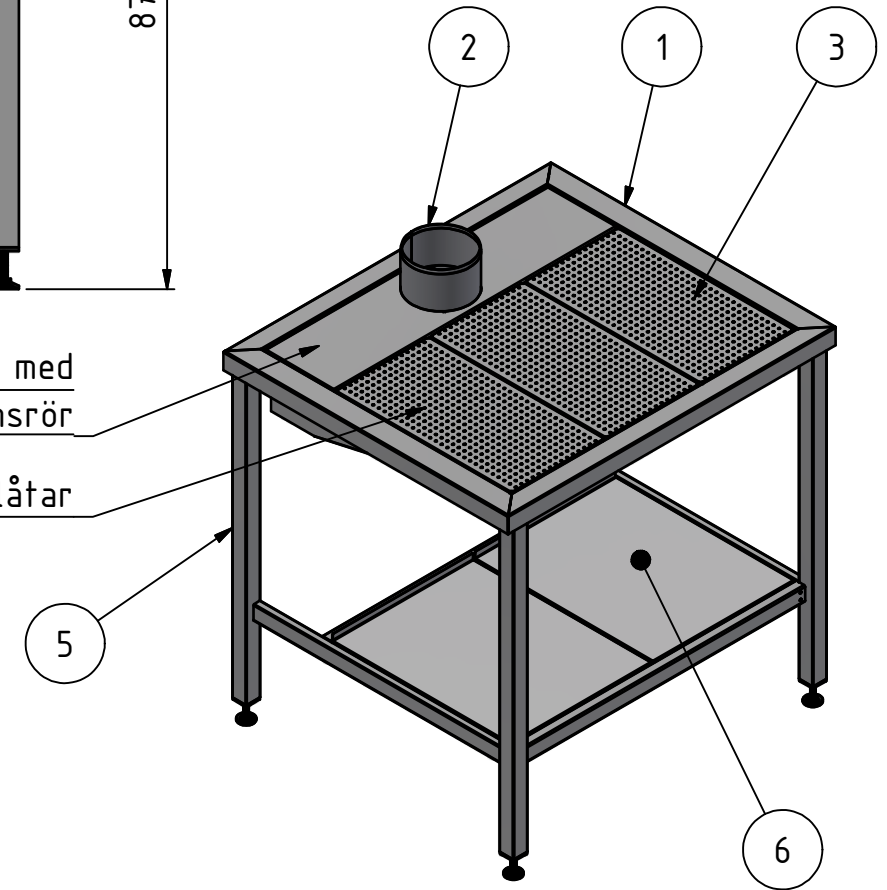

Det.-nr	Ant.	Benämning	Material	Mod.-nr Ämne Dimension	Anm.
6	2	Plåthylla	EN 1.4301		
5	1	Stativ			
4	1	Utlopp	EN 1.4404	DN 40	
3	3	Ventilationsplåt	EN 1.4404		
2	1	Rör Ø160	EN 1.4404		
1	1	Draglåda	EN 1.4404		

All dimensions are in millimetres.  
Tolerances, unless otherwise stated:

For machining: ISO 2768-mK  
 For bending: ISO 2768-c  
 For welding (lengths): ISO 13920-A  
 For welding (angular): ISO 13920-BF

Proj.		Konstr./Ritad	Granskad	Godk.	Skala	Format	Vikt	Ersätter
		aca			1:10	A3	35,8 kg	

	Dragbänk Längd 600 / 800 mm Utsug i bakkant	Filnamn 240321_DragB_04s.idw	Dat. 2024-03-25
		Ritn.-nr K-240194	Rev. Blad 1/1