

Denna ritning förblir vår egendom. Den får inte obehörigen vore sig i ursprungligt eller ändrat skick utan vårt medgivande kopieras eller mångfaldigas, föreslås för eller på annat sätt delgivas eller utlämnas till annan och ej heller användas för tillverkning, såvida icke skriftligt avtal härom föreligger. Överträdelse härav beivras.

Denna Cad-Ritning får ej ändras manuellt

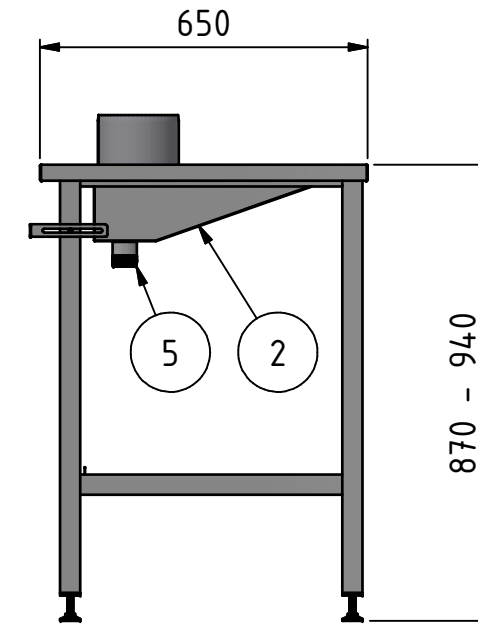
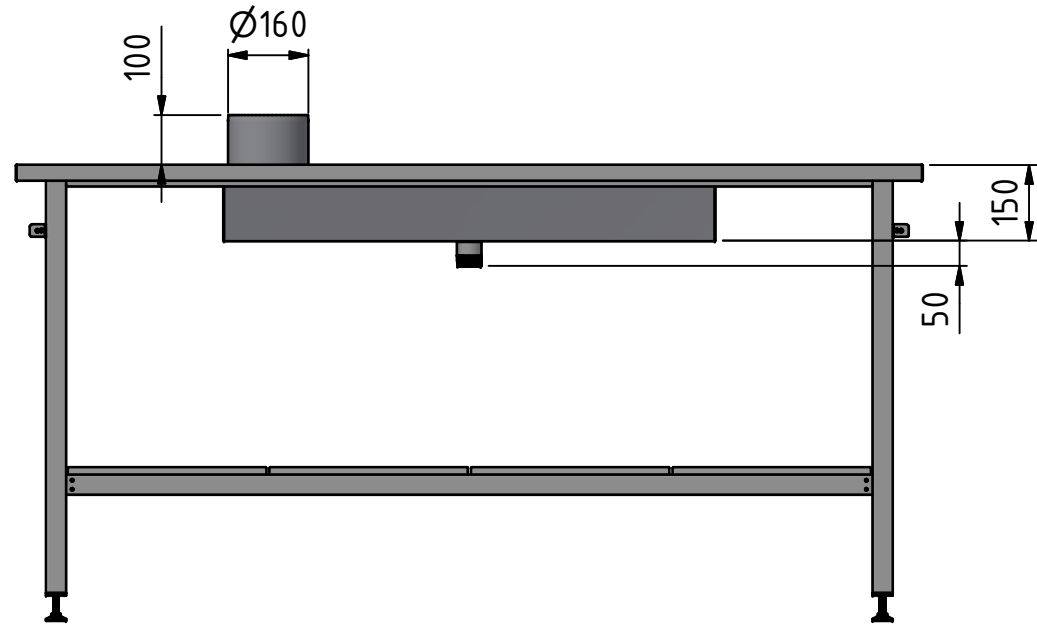

Fast plåt
vid ventilationsrör

Urtagbara ventilationsplåtar

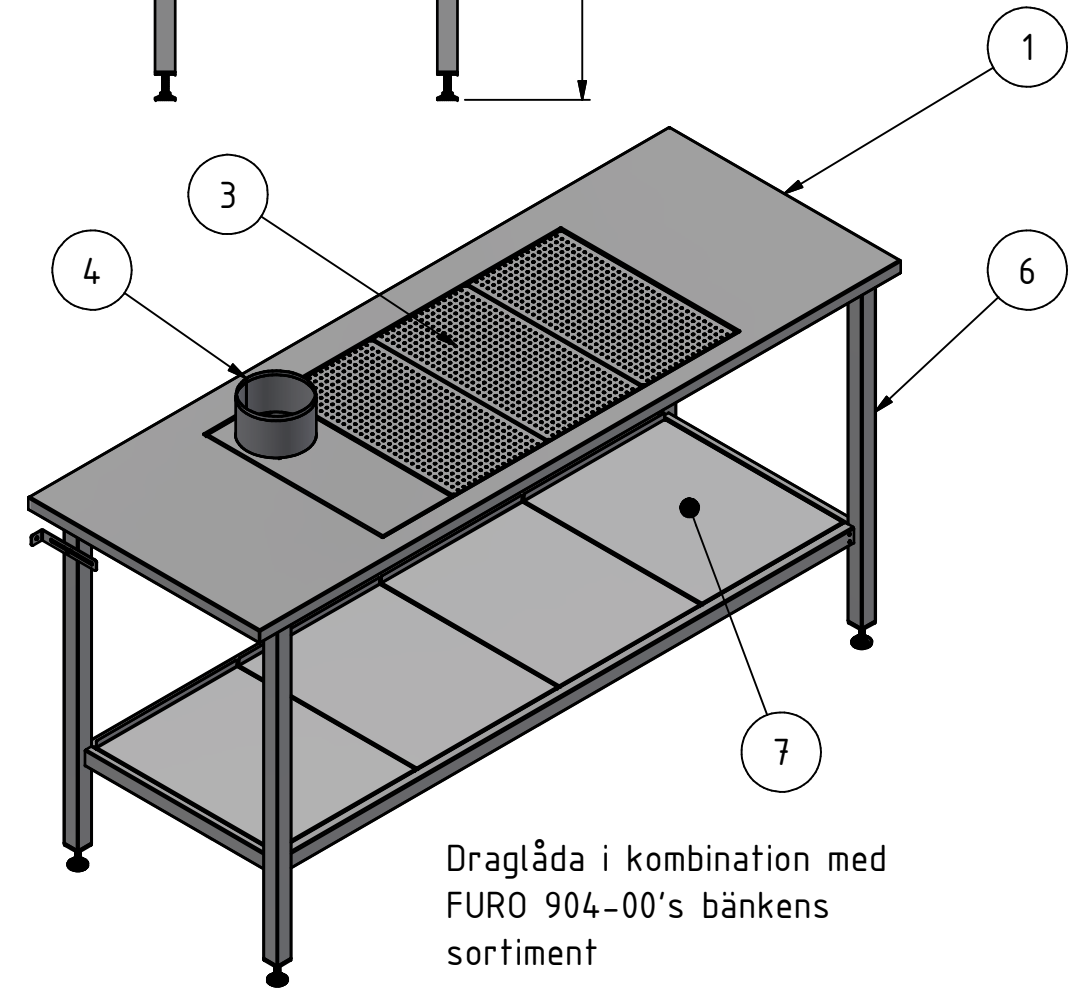
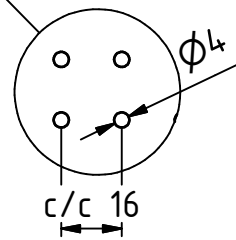
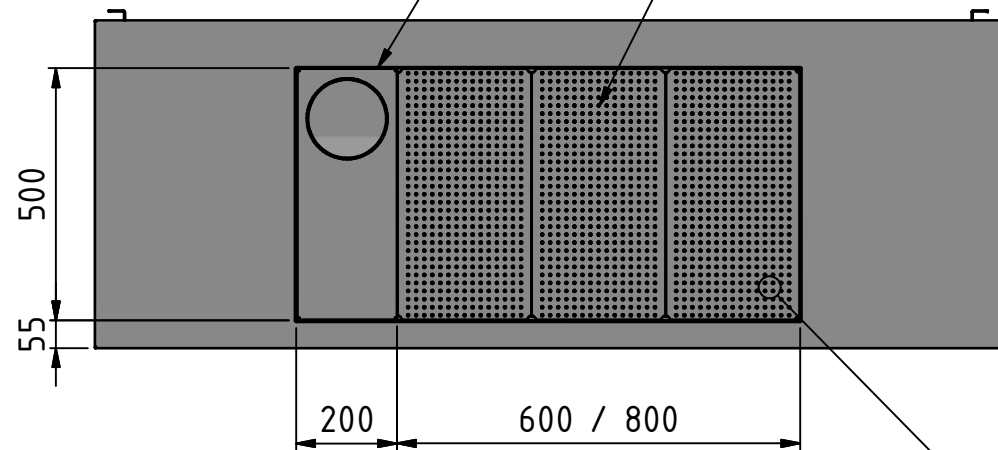

Draglåda i kombination med FURO 904-00's bänkens sortiment

KUNDRITNING

Godkännes för tillverkning.

Datum: _____

Signatur: _____

Det.-nr	Ant.	Benämning	Material	Mod.-nr Ämne Dimension	Anm.
7	4	Plåthylla	EN 1.4301		
6	1	Stativ FURO 904			
5	1	Utlopp	EN 1.4404	DN 40	
4	1	Rör	EN 1.4404		
3	3	Ventilationsplåt	EN 1.4404		
2	1	Draglåda	EN 1.4404		
1	1	Bänkplan G-kant	EN 1.4404		

All dimensions are in millimetres.
Tolerances, unless otherwise stated:

For machining: ISO 2768-mK
 For bending: ISO 2768-c
 For welding (lengths): ISO 13920-A
 For welding (angular): ISO 13920-BF

Proj.		Konstr./Ritad	Granskad	Godk.	Skala	Format	Vikt	Ersätter
		aca			1:15	A3	49,5 kg	

	Dragbänk	Filenamn	Dat.
	- Placerad i en FURO 904-00	240321_DragB_05s.idw	2024-03-25
	- Utsug på sidan	Ritn.-nr	Rev.
		K-240195	Blad
			1/1